



# Ontmoeting

## Zien en gezien worden

In de contextuele benadering is de ontmoeting het instrument voor het vinden van passende oplossingen. Erkenning, passende grenzen en rechtstreeks aanspreken vergt een moedige en waarderende houding. Er speelt meer mee dan wat de feiten, de psychologie en de interactie kunnen laten zien. Wanneer je rekening houdt met wat er op de balansen meeweegt, ook van thuis uit, en je gaat er over in gesprek met de leerling en zijn ouders, is de kans groter dat de leerling zijn eigen oplossing vindt. Dat is natuurlijk de meest passende oplossing, waar hij ook zelf verantwoordelijkheid over kan nemen en waar hij gemotiveerd aan kan werken.

# Kijk op professionaliteit

- Waar je het meest trots op bent
  - Wat je mist

# In de klas

Kijkvraag:

Hoe dragen leraar en leerlingen constructief bij?

Kanamori

<https://www.youtube.com/watch?v=id7YWx7idfE>

# Dimensies

1. De feiten
2. De psychologie
3. De interactie
4. De relationele ethiek



# Generaties, wat weegt mee

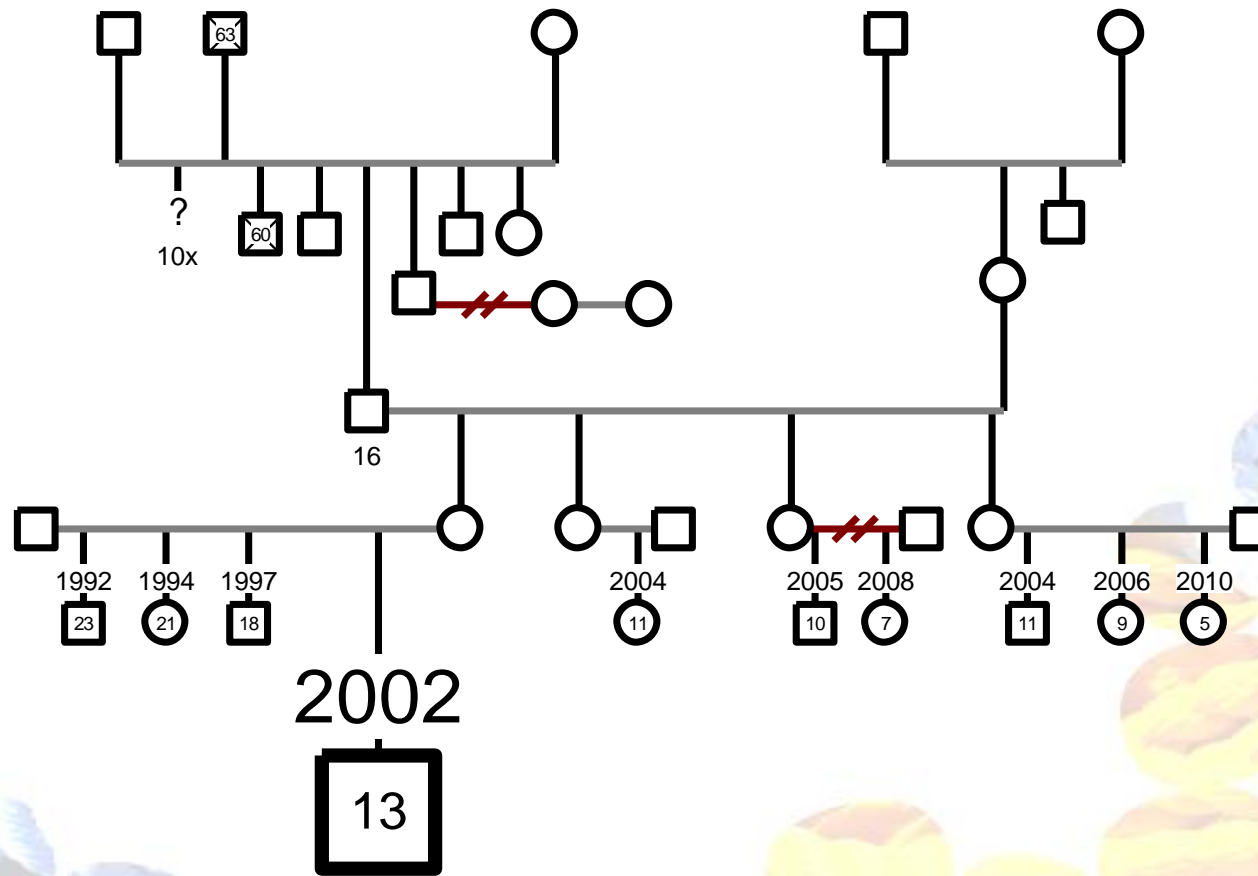

# Thuis en School

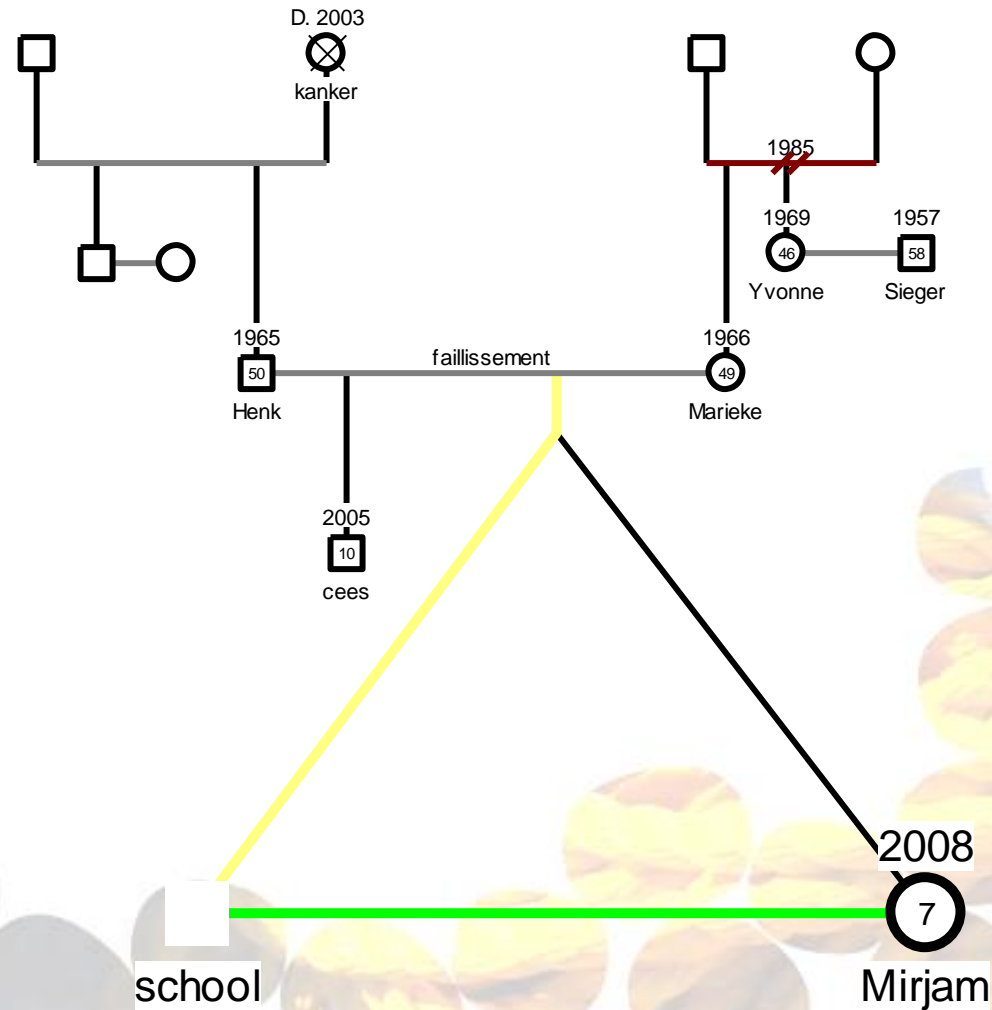

# Motivatie

1. **Opdracht van huis uit**
2. **De groep**
3. **De leraar**
4. **Het vak, de les**
5. **Intrinsieke motivatie**

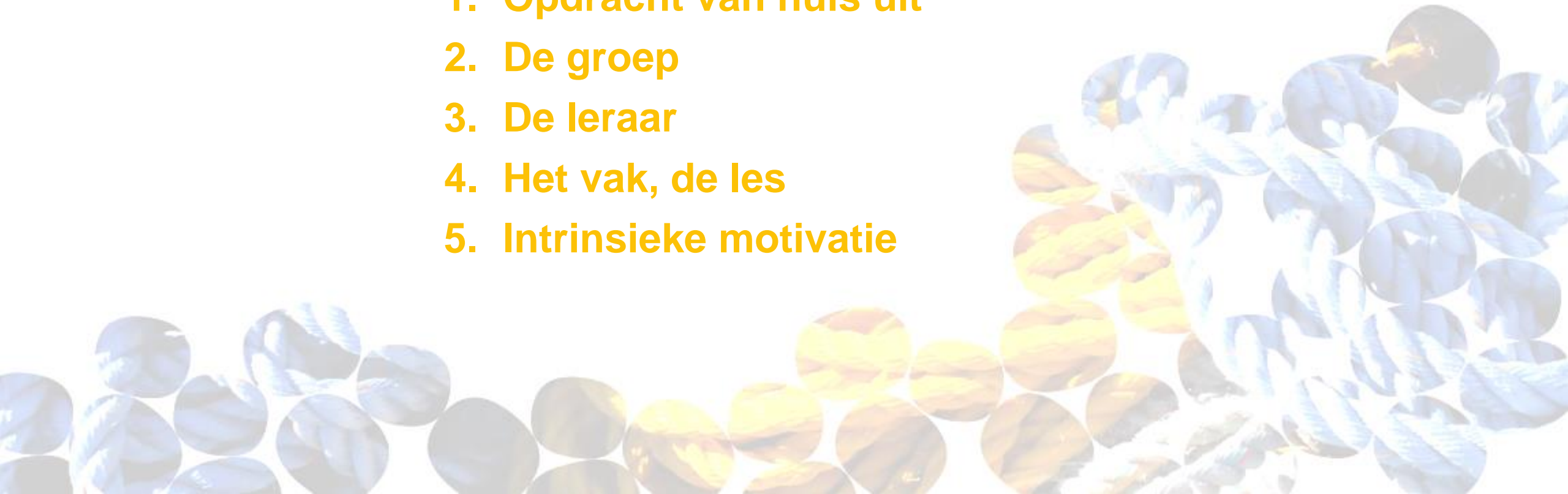

# (De)legaat

Je erfenis passend maken





# Loyaliteiten

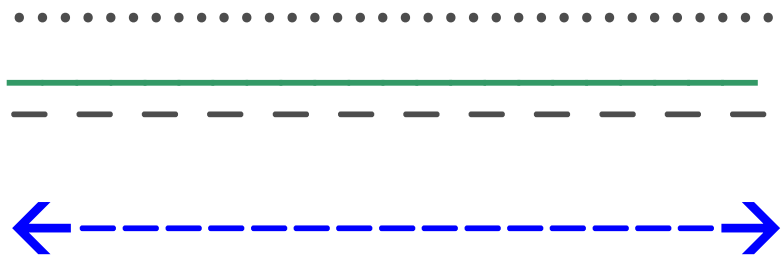
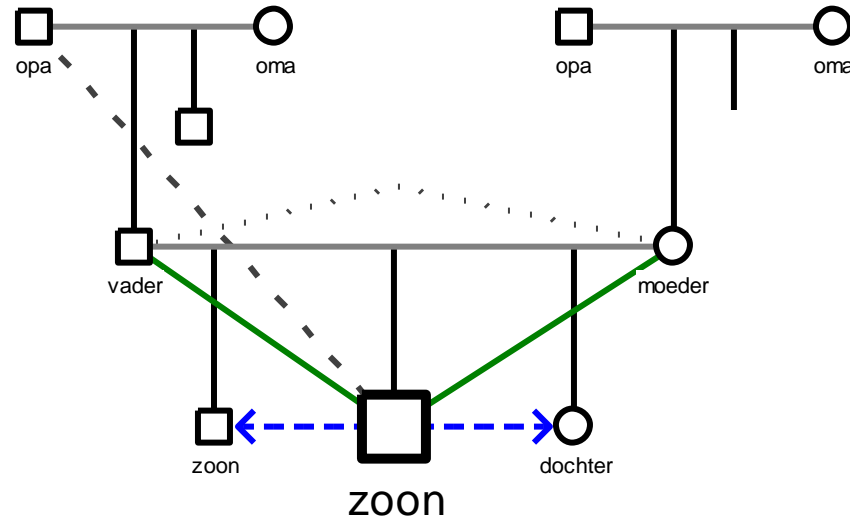

horizontale loyaliteit  
verticale loyaliteit  
afgeleide verticale  
loyaliteit  
gezamenlijke  
verticale loyaliteit



# IN DE CONTEXT

Waar had jij moeite mee op school?

Wie zag het?

Wie hielp je?

Wat heb je gewaardeerd?

Wat deed je goed?

Wat miste je?

Wat heeft het je gekost?

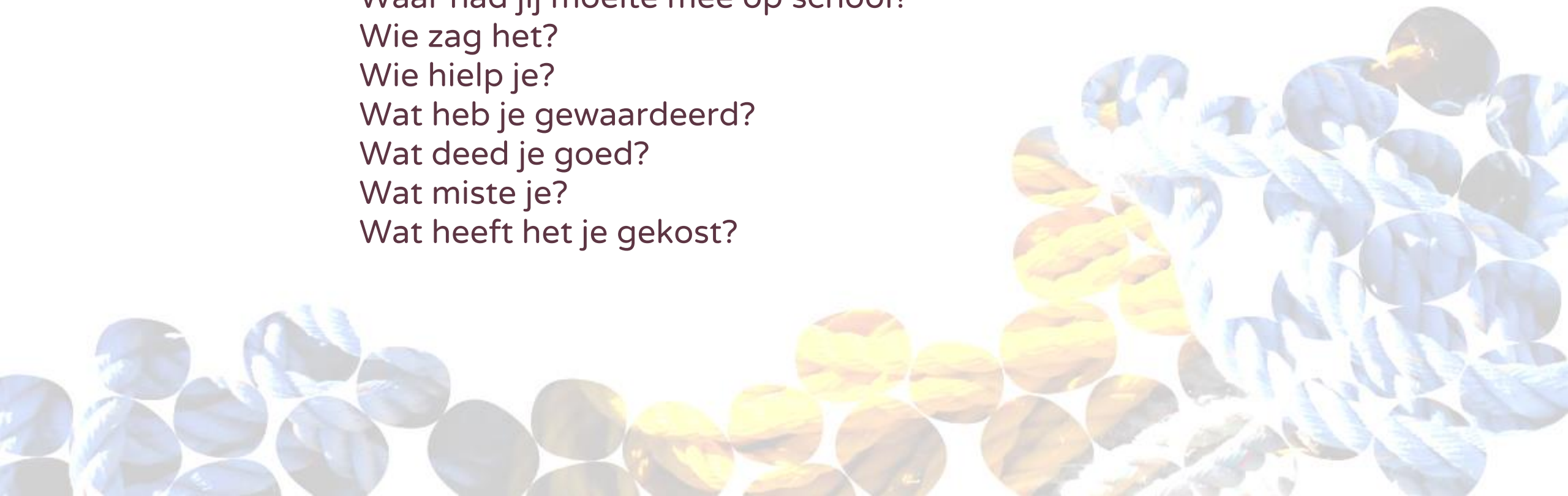

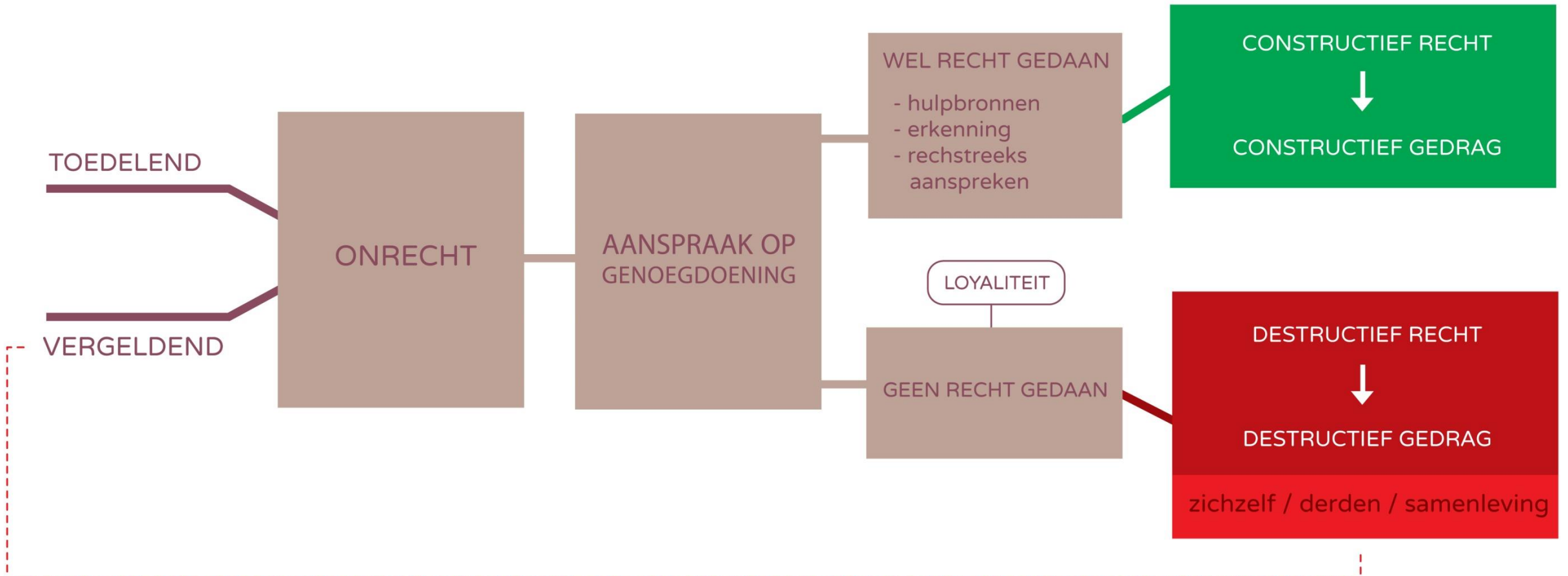

# Dynamische driehoek



ONTWIKKELINGS  
RUIJITE  
door  
RELATIE

© CONTEXTUELE SCHOOL



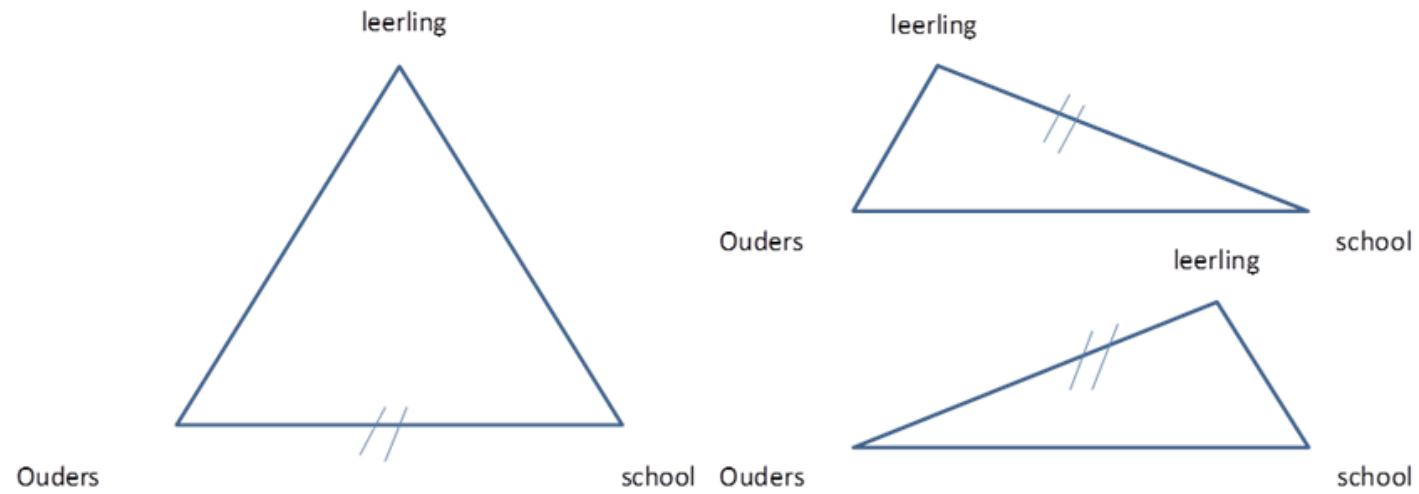

# Resultaten; dom of lui?

Beschikbaar om te leren

Bespreekbaar maken

Erkenning

Meerzijdig betrokken



# Erkenning

‘Ja zeggen tegen de kijk die iemand (op zichzelf) heeft

‘ja’ zeggen tegen de

- Persoon
- Inzet
- Moeite, kosten, prijs, pijn

# Casus

**DE VERSNELLING ZIT IN DE VERTRAGING**

**EERST ERKENNING, DAN ONTSTAAT RUIJTE VOOR  
EEN PASSENDE OPLOSSING**

'Ja zeggen tegen de kijk die iemand (op zichzelf) heeft  
'ja' zeggen tegen de

- Persoon
- Inzet
- Moeite, kosten, prijs, pijn

school

leerling

thuis

ontwikkelingsruimte

